



El alumno deberá contestar SOLO Y EXCLUSIVAMENTE una de las dos opciones propuestas A o B.  
 Todos los ejercicios se resolverán en la hoja de examen, pudiéndose utilizar el cuadernillo facilitado por el tribunal para operaciones en "sucio".  
 En caso de que algún ejercicio se realice en dicho cuadernillo, deberá indicarse en el espacio reservado "RESUELTO EN EL CUADERNILLO".  
 La ejecución de los ejercicios se realizará a lápiz, utilizando diferentes durezas, grosores y/o colores para diferenciar construcciones y soluciones.  
 Se podrá utilizar cualquier instrumento de dibujo.  
 NO BORRAR LAS CONSTRUCCIONES AUXILIARES.  
 Se adherirá una pegatina en esta hoja en el espacio reservado a tal efecto antes de entregar el examen.  
 Al finalizar, se doblará esta hoja, se grapará al cuadernillo y se entregarán ambos al tribunal.  
 Duración de la prueba 90 minutos

Etiqueta  
 identificativa del  
 alumno

MATERIA: DIBUJO TÉCNICO  
 AÑO 2017

OPCIÓN A

Ejercicio 1: (1,5 puntos)  
 Dada la circunferencia de centro O y la recta r, dibujar las circunferencias tangentes a ambas, conociendo el punto de tangencia T sobre la recta r.

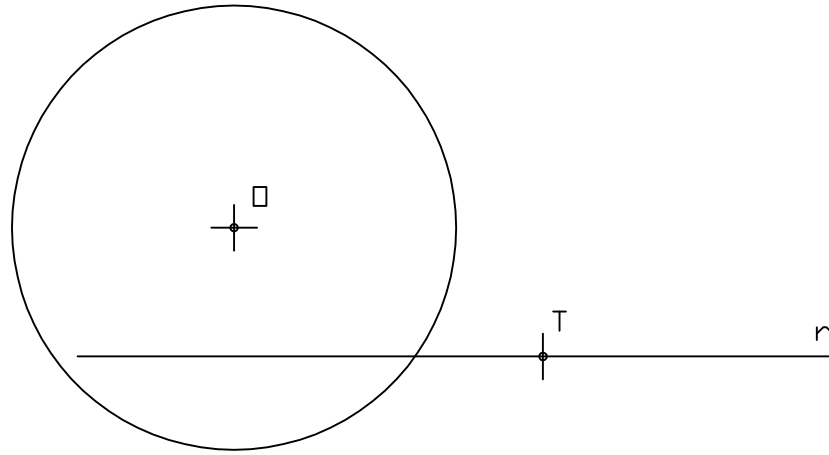

Ejercicio 3: (2 puntos)  
 Dados los planos P y Q, dibujar su intersección.

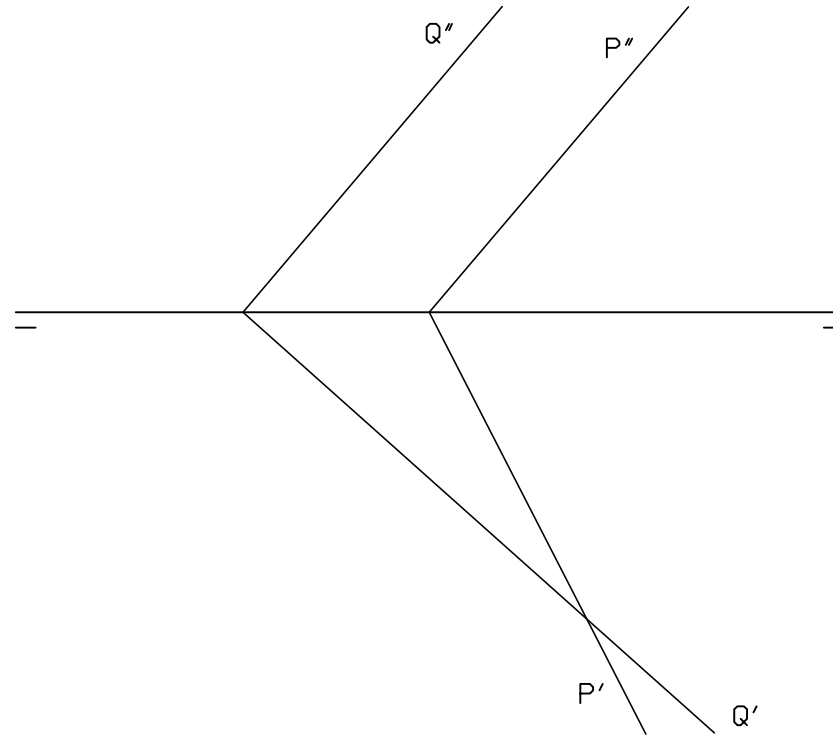

Ejercicio 2: (1,5 puntos)  
 El segmento AO es el semieje mayor de una elipse, sobre él se encuentra el punto F, foco de la misma. Determinar los demás elementos y dibujar dicha elipse por el método de puntos (cuatro puntos por cuadrante).

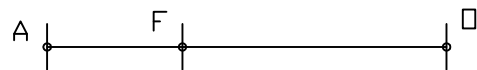

Ejercicio 4: (2 puntos)  
 Dadas las proyecciones diédricas de la pirámide pentagonal y del plano Q:  
 a) Hallar la sección que produce el plano Q en la pirámide dada y representar correctamente las aristas vistas y ocultas.  
 b) Obtener la verdadera magnitud de dicha sección.

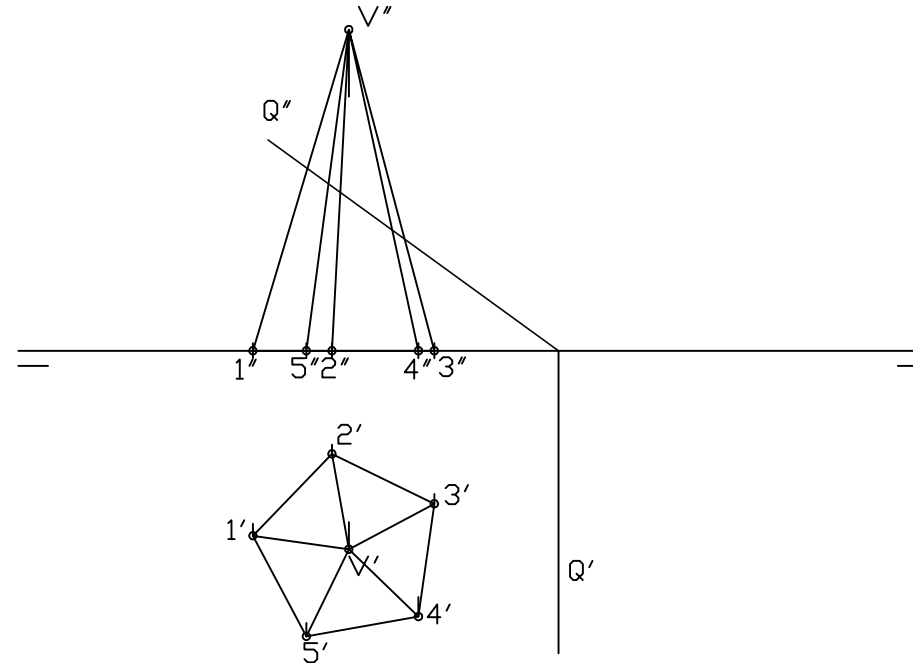

Ejercicio 5: (3 puntos: croquis 2; dibujo 1)  
 Dado el cuerpo geométrico representado en perspectiva isométrica.  
 a.- Realizar el croquizado de sus vistas (alzado, planta y perfil) teniendo en cuenta la indicación del alzado y utilizando el sistema europeo.  
 b.- Dibujar a escala 1:1 el alzado, teniendo en cuenta que cada división representa una medida de 5 mm.

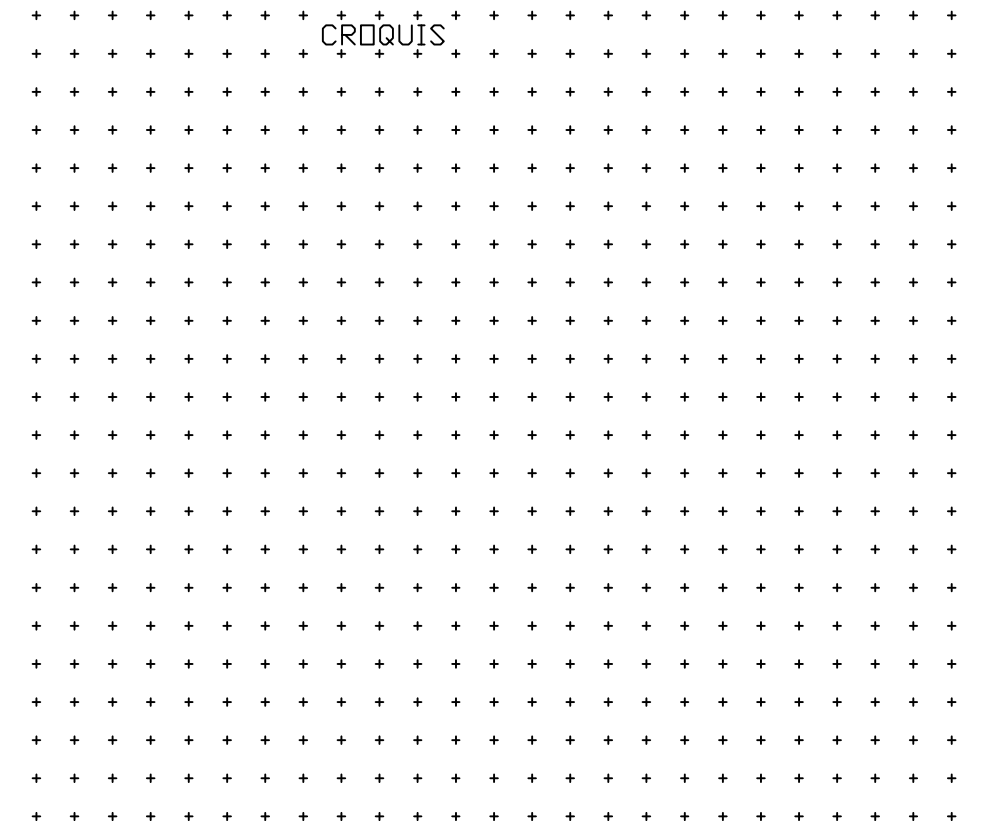
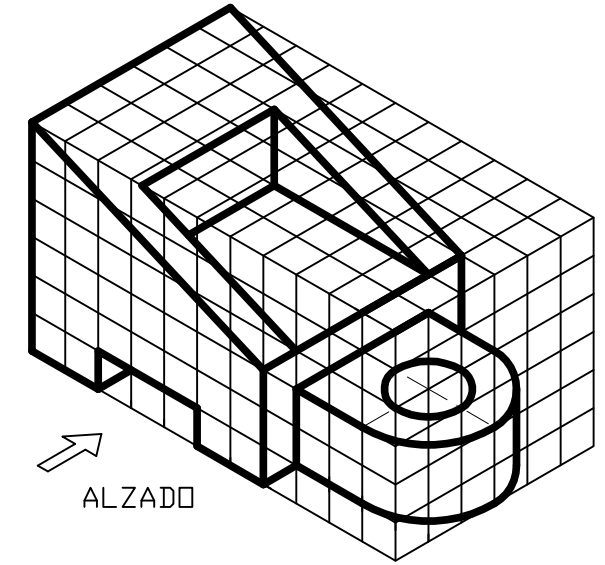

DIBUJO



El alumno deberá contestar SOLO Y EXCLUSIVAMENTE una de las dos opciones propuestas A o B.  
 Todos los ejercicios se resolverán en la hoja de examen, pudiéndose utilizar el cuadernillo facilitado por el tribunal para operaciones en "sucio".  
 En caso de que algún ejercicio se realice en dicho cuadernillo, deberá indicarse en el espacio reservado "RESULELTO EN EL CUADERNILLO".  
 La ejecución de los ejercicios se realizará a lápiz, utilizando diferentes durezas, grosores y/o colores para diferenciar construcciones y soluciones.  
 Se podrá utilizar cualquier instrumento de dibujo.  
 NO BORRAR LAS CONSTRUCCIONES AUXILIARES.  
 Se adherirá una pegatina en esta hoja en el espacio reservado a tal efecto antes de entregar el examen.  
 Al finalizar, se doblará esta hoja, se grapará al cuadernillo y se entregarán ambos al tribunal.  
 Duración de la prueba 90 minutos

Etiqueta  
 identificativa del  
 alumno

MATERIA: DIBUJO TÉCNICO  
 AÑO 2017

OPCIÓN B

Ejercicio 1: (1,5 puntos)

Dada la circunferencia de centro O y la recta r, dibujar las circunferencias tangentes a ambas, conociendo el punto de tangencia T sobre la circunferencia.

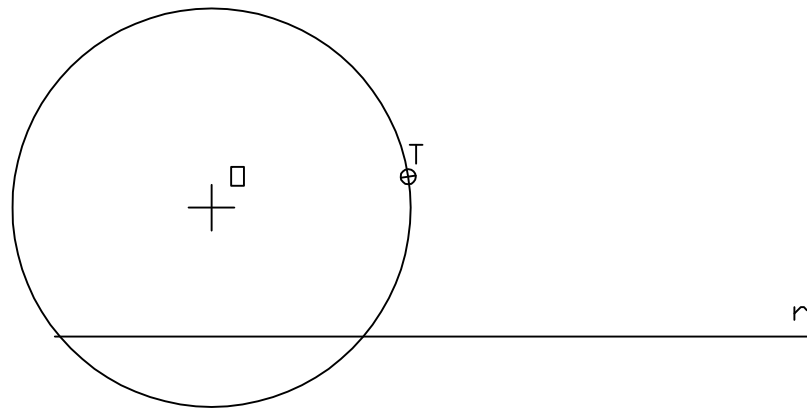

Ejercicio 3: (2 puntos)

Dados los planos P y Q, hallar la verdadera magnitud de la distancia que existe entre ambos.

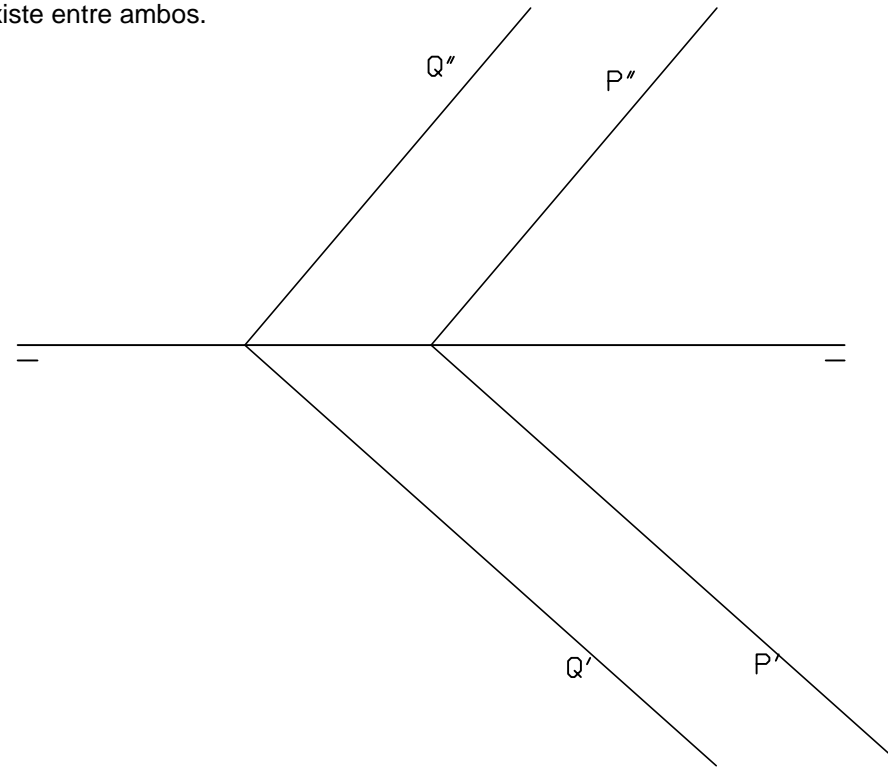

Ejercicio 2: (1,5 puntos)

Sobre la recta r se encuentran los puntos V y F, vértice y foco de una parábola. Determinar la directriz y dibujar dicha parábola por el método de puntos (cuatro puntos a cada lado del eje).

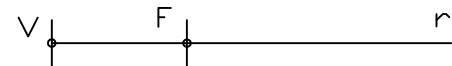

Ejercicio 4: (2 puntos)

Dadas las proyecciones diédricas del prisma pentagonal y el plano Q:

- a.- Dibujar la sección que produce el plano Q sobre el prisma y representar las aristas vistas y ocultas.
- b.- Obtener la verdadera magnitud de la sección.

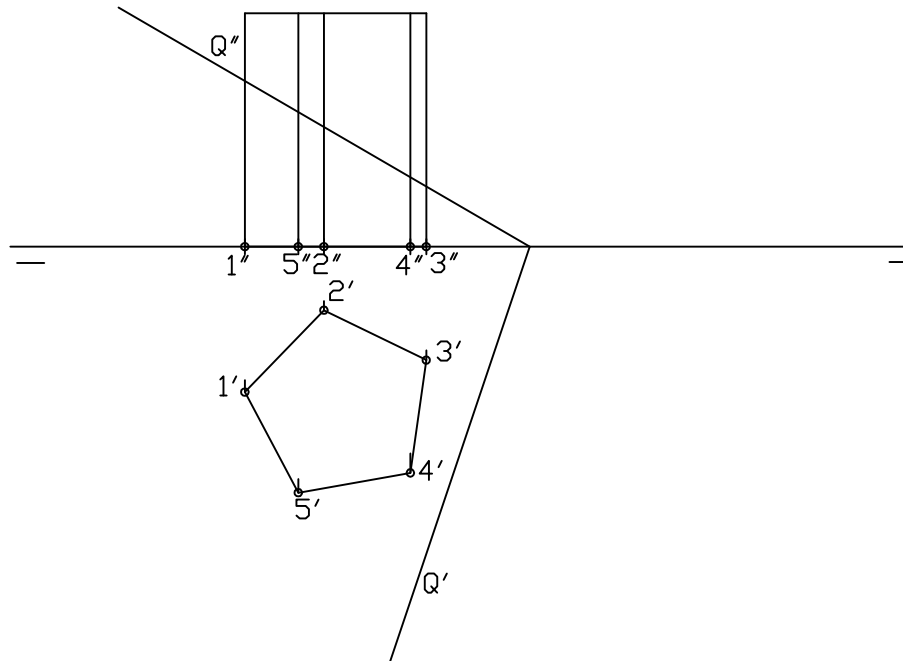

Ejercicio 5: (3 puntos: croquis 2; dibujo 1)

- Dado el cuerpo geométrico representado en perspectiva isométrica.
- a.- Realizar el croquizado de sus vistas (alzado, planta y perfil) teniendo en cuenta la indicación del alzado y utilizando el sistema europeo.
- b.- Dibujar a escala 1:1 la planta, teniendo en cuenta que cada división representa una medida de 5 mm.

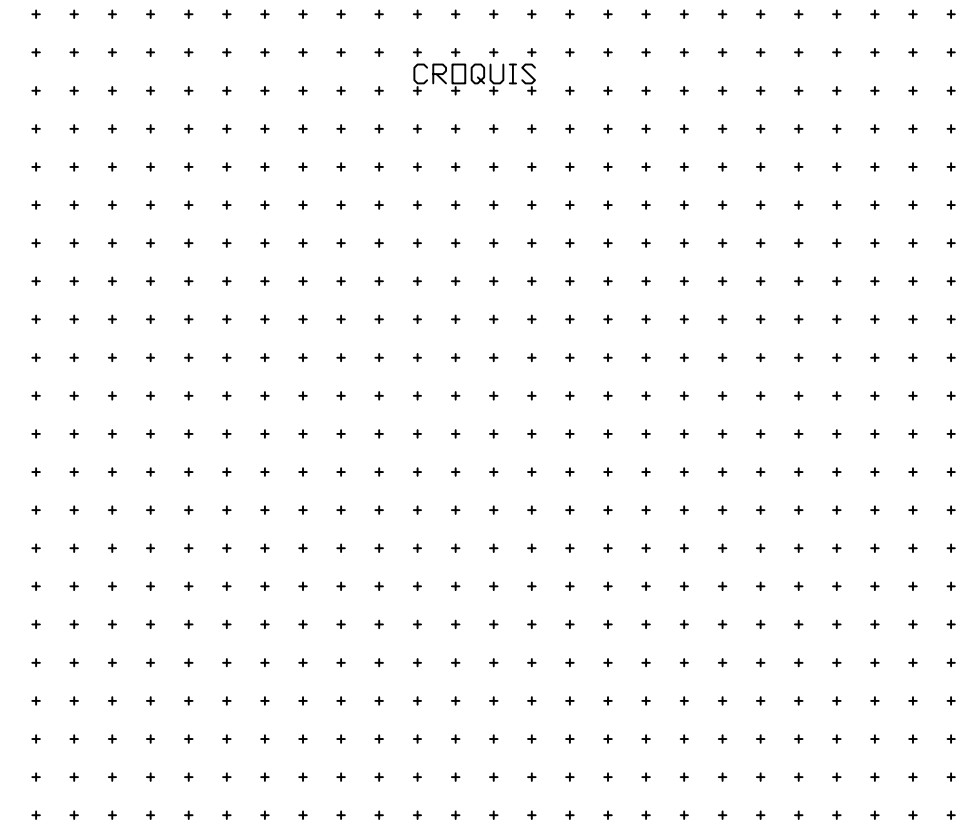
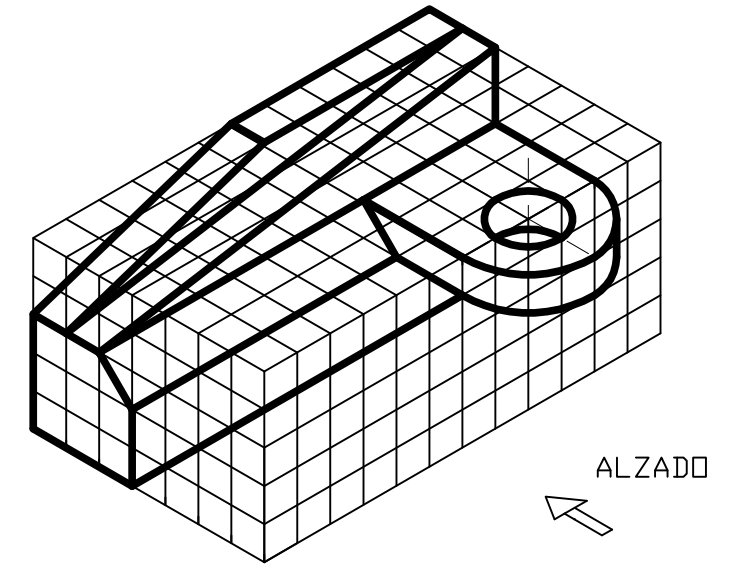

CROQUIS

DIBUJO